

Voyelles orales 1 : un graphème simple pour un phonème, ordre phonétique

u/[y], i/[i], é/[e], è/[ɛ], ê/[ɛ̃], a/[a], e/[ə], o/[o]

		u,		i,	
	é,		è,		ê,
	a,		e,		o.

			é ≠ e ≠ è
--	--	--	-----------

--	--

u, i, é, è, ê, a, e, o. o, e, a, ê, è, é, i, u.

		<i>i, i, u, u, e, e, é, é, è, è, ê, ê, o, o, a, a.</i>
--	--	--

	a r	<i>i, é, a, u, e, o, è, ê.</i>
--	-------------------	--------------------------------



bs/[ps] : **absurde**, **absolu**, **absorbé**, **obscur**, **obsédé**, **obstiné** ; l'**obscurité**.

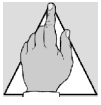

bt/[pt] : **obturé**, **subtil**, **obtenu**, **obtus**.



obéir, subir, abolir, **ob**tenir, s'**ab**stenir, subvenir.



boris, **baba**, **sabine**, **nabil**, **nabila**, **sybille**, **tobie**, **albine**, **albane**, **barnabé**, **bénédicte**, **barbara**, **albéric**, **baptiste**.



une_élève bavarde.

papi lisse sa barbe.

la bête têtue lève la tête.

le bébé bave sur la balle.

boris a cabossé la bassine.

le canard barbote sur la mare.

nabil a vu le scarabée immobile.

le navire aborde le débarcadère.

sabine démêle le fil de la bobine.

à la fête, albine a tiré à la carabine.

le bébé de barnabé se nomme dédé.

le bus stoppa ; alors sybille se leva vite.

bénédicte s'étonne de la bosse du bossu.

c/[s] la cerise

la cerise

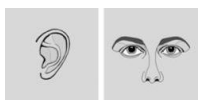

ce/[se], ci/[si], cy/[sy]

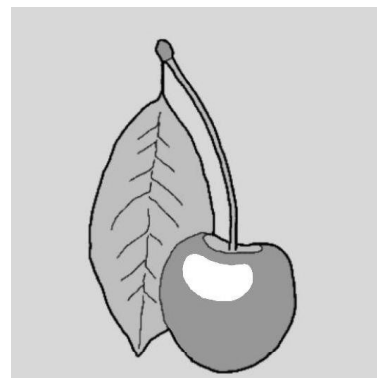

- ⊙ le **céleri**, une **céréale**, la **céramique**.
- ⊙ le **cil**, la **cire**, une **cité**, la **cime**, le **cinéma**.
- ⊙ le **cytise**.
- ⊙ la **face**, la **justice** ; le **lycée**, le **décès** ; il **agace**, il **suce**.
- ⊙ le **récif**, le **récit**, le **déficit** ; une **racine**, la **facilité**.
- ⊙ une **farce**, la **force** ; l'**abcès**.
- ⊙ **ciré**, **civil**, **lacé**, **nocif**, **pacifique** ; **facile**/difficile.
- ⊙ **farcir**, **obscurcir** ; **durcir**/ramollir.



luce, **lucie**, **lucile**, **céline**, **cyrille**, **alice**, **narcisse**, **cécile**, **jocelyne**, **capucine**, **félicité**, **marceline**, **félicie**, **cindy**, **célimène**.



l'**accès**, le **succès** ; il **accélère**, il **succède**.

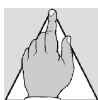

la **scie**, la **scène**, la **piscine** ; il **oscille**, il **fascine**.

 frêle, frotté, frappé, fracassé ; fragile/robuste.

 frire, frémir, offrir.



frédéric, fédérique, prisca.



le pré ≠ près de ≠ prêt, prête ≠ il prête.



qui s'y frotte, s'y pique !

basile profite de la plage.

le crocodile croque_odile.

l'écrevisse s'approche de la rive.

jacqueline admire la crête du coq.

frédérique croque_une carotte crue.

papa applique de l'apprêt sur le mur.

boris prête le bocal de sucre à prisca.

élise accroche sa chemise_à la patère.

la flaque sur l'allée gêne la promenade.

oscar a marché sur_une crotte de bique.

la vache se frotte la tête sur le frêne du pré.

pascal prépare_une crêpe_à la marmelade.

frédéric se promène sur la place du marché.

le père de gilles a mis sa cravate, prêt à sortir.

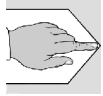

il, elle ; tel, telle ; quel, quelle ; lequel, laquelle ;
celui, celle.



en/[ɛn] : le pollen, l'abdomen, le cyclamen ; la benne, le renne, la chienne, la garenne ; l'ennemi/l'ami ; fabienne, étienne, gracieuse, carmen, enzo.

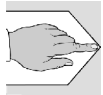

la mienne, la tienne, la sienne.



ep/[ɛp] : le cep, le biceps, le sceptre, la steppe ; sceptique ; j'accepte/je refuse ; septime.



em/[ɛm] : idem, le totem, le sachem, le chelem ; le dilemme, la flemme ; emma, chems.

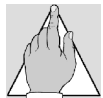

e/[a] : une femme.



le ver ≠ le verre ≠ vert(e) ≠ vers ≠ le vers (poème).

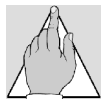

le sel ≠ la selle ≠ celle (celui).



michel se promène. il se promène.

emma se promène. elle se promène.

tel père, tel fils.

serge berce le bébé.

Voyelles orales 12 : ai/[ɛ] (semi-ouverte, antérieure), un graphème complexe

ai/[ɛ] la caisse?

la caisse

ai

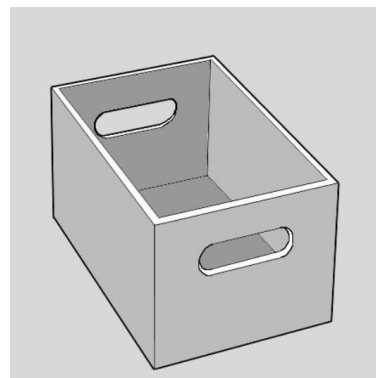

a r

⊙ l'air, une caïle ; une raïe, une crâïe, une roseraïe ;
le balai, un relaïs, un extraït ; la molaïre, l'anniversaïre.

⊙ vraï, laid, clair, aigre, frais, épais, parfait, portugais ;
maigre/gros ; faïble/fort ; ordinaïre/extraordinaïre.

⊙ faïre, plaïre, se taïre, naïtre, connaïtre, paraïtre.

⊙ je vaïs, je sais ; j'étaïs, tu étaïs, il étaït ; j'avaïs,
j'allaïs, j'expliquaïs.



ai/[ə]: je faïsais.

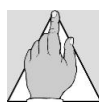

je sais ≠ c'est ≠ il s'est.



claire, blaise, faïza, gervais, sylvaine, aymeric,
marjolaine, germaine, rizaine, airy ; ghislaine (gh/[g]).

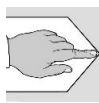

mai, une dizaïne. vaïs-je ? es-tu ?



la semaine dernière, je sortaïs avec job sur le lac.

cette semaine, je sors avec dominique à la fête foraine.

si j'avaïs su, je ne seraïs pas venu !

faïza, es-tu satisfaite de ta promenade ?



je vous **supposais** plus **dégourdis** que cela.

je **supposais** que vous **étiez** plus **dégourdis** que cela.

● **pousser/tirer** ; **naître/mourir** ; **marcher/courir** ;
chercher/trouver ; **ajouter/soustraire** ; **ouvrir/fermer** ;
oublier/se souvenir ; **couvrir/découvrir**.



le **tournesol**.

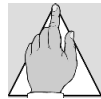

août.



raoul, loubna, mourad, fatou, laminatou, lilou, lou, feirouz, mounir, roubila, mouaz, noura, souleymane, nourdine, mamadou, louna, louane, farouzia, azouz, fouzia.

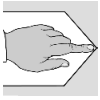

nous, vous ; tout, toute, tous, toutes ; douze (12), une douzaine ; où ; être : nous sommes, vous êtes.



je suis rapide. → **nous** sommes rapides.

tu es rapide. → **vous** êtes rapides.

vous marchez très vite **et** **vous parlez** fort.

nous sommes **cachés**. **venez** **nous** découvrir !

vous **voulez** manger ? je **vous** propose **mes** biscuits.

taisez-vous, s'il **vous** plaît !

la mousse tache la moustache.

Semi-voyelles (ou semi-consonnes) 4 : le *ou* bref ; ou/[w], devant une voyelle

le ou bref ; ou/[w] ; la chouette

la chouette

ou

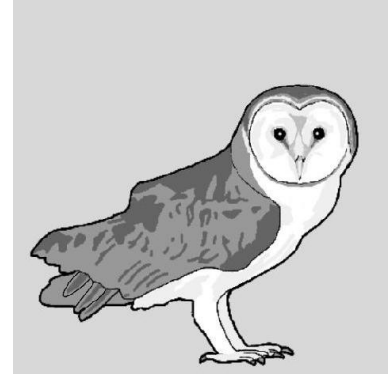

la buée, la bouée ; lui, louis ; fuir, fuir ;
muette, la mouette ; une nuée, noué ; la ruée, roué.



ar

le fouet, le jouet, une alouette, la chouette.

un couac, la douane, la gouache, le bivouac ; ouaf !

doué, secoué, dévoué, réjouir, épanouir.

jouer, nouer, secouer, se réjouir, s'évanouir.



la brouette.

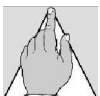

qu/[kw] : le square, la quetsche, une aquarelle, un
quiz, un quad ; aquatique.



gu/[gw] : le jaguar, l'iguane.



louis, louise, édouard, fouad, anouar, souad,
moui, naouel, aouatif.

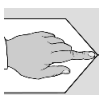

l'ouest/l'est.

om/[õ], am/[ã] devant b et p

le nombre



om : le nombre

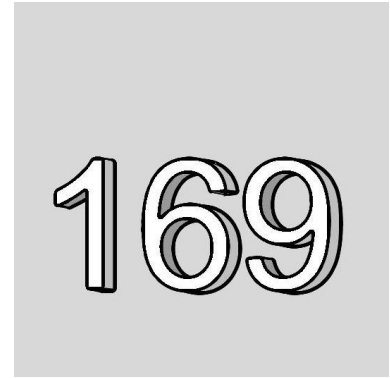

le plomb, le trombone, le bombyx ;
l'ombre/la lumière.

comblé, encombrant ; sombre/clair.

tomber, vrombir, bomber, combattre.



un bonbon, une bonbonnière ; une bonne.

une pompe, la trompe, un compte, un compas.

compact, compliqué, compétent ; compris/incompris.

tromper, compter, rompre, accomplir, comprendre.



am : la lampe



la jambe, le bambou, la chambre, le tambour.

ambigu, ambiant, cambré, ambidextre, ambulateur.

flamber, chambouler, gambader, déambuler.

le camp, le champ, une ampoule, la campagne.

ample, campagnard, champêtre, rampant.

camper, ramper, tamponner, amplifier.



Ambroise, Ambre.

Voyelles orales 26 : eu/[ø], un graphème complexe pour un phonème simple

eu/[ø] ? le feu ?

le feu

eu



⊙ j'ai pu, je peux, je perds, je pars,
je passe, je porte, je pose, je pousse.

⊙ pé, peu, pot ; fée, feu, faux ; dé, deux, dos ;
ses, ceux, sot ; et, eux, aux ; mes, meut, mot.

⊙ de, deux ; demain, deux mains ; je, jeu ; je dis, jeudi ;
ce, ceux ; cela, ceux-là ; le rot, l'euro.



a r

⊙ le jeu, un dieu, un lieu, un pneu ; le neveu/la nièce.

⊙ un creux, un preux, un freux ; le ciel, les cieux.

⊙ la queue, une lieue, la banlieue.

⊙ un euro ; un jeûne, la meule, la meute, le bleuet.

⊙ creux, creuse ; peureux/courageux ; nerveux/calme ;
dangereux/inoffensif ; lisse/rugueux ; européen.

⊙ vieux.  bleu, bleue.

⊙ bleuir, pleuvoir, ameuter, beugler ; vouloir : je veux, tu
veux, il veut ; pouvoir : je peux, tu peux, il peut.



œu/[ø] : un vœu, un nœud ; des œufs, des bœufs.

eu/[œ] ? la fleur ?

la fleur

eu



● j'ai pu, je peux, j'ai peur, je pars, je passe, je porte, je pose, je pousse.

● il pleut, il pleure ; un peu, une peur.

● sel, seul, sol ; l'air, leur, l'or ; flair, fleur, flore.



a r

● le scieur, le pasteur ; la valeur ; la longueur/la largeur.



une demeure ; le beurre, un leurre.

● le déjeuner, le meuble, un immeuble, la gueule.

● le coiffeur, la coiffeuse ; l'acteur, l'actrice.

● neuf, neuve ; rieur, rieuse ; plusieurs, aveugle ; vieux/neuf ; vieux/jeune ; seul/nombreux ; intérieur/extérieur, inférieur/supérieur ; mineur/majeur.



œu/[œ] : le cœur ; la sœur/le frère ; un œuf, des œufs ; un bœuf, des bœufs.

● meubler, pleurer, déjeuner, beurrer, abreuver, écoeur, manœuvrer ; ils veulent, ils peuvent.



leur (à eux, elles) ; leur, leurs ; neuf (9), dix-neuf (19).

Le i bref, il, ill/[j] et l'écureuil

l'écureuil

euil, euill



euil/[eu + il] = [euɪ]

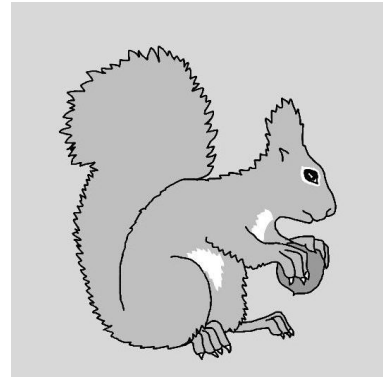

le treuil, le deuil, le cerfeuil.

une feuille, un millefeuille, le chèvrefeuille.

feuilleter, effeuiller ; vouloir : veillez, que je veuille.

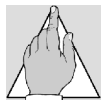

l'orgueil, orgueilleux, s'enorgueillir.

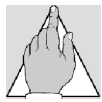

cueillir, la cueillette ; l'accueil, accueillir.



œ/[œ] : un œil, des yeux ; un œillet, des œillets.



Yan effeuille une tige de chèvrefeuille.

Noémie savoure un délicieux millefeuille.

Le bateau a malheureusement heurté un écueil.

Le chevreuil apeuré aboie en fuyant dans le bois.

Le salon de thé joliment décoré est très accueillant.

Le doryphore mange les feuilles des plants de pommes de terre.

Robert a mis des œillères à son cheval pour qu'il n'ait pas peur.