

Consonnes liquides 2 : l/[l] (latérale), un graphème simple pour un phonème simple

l/[l] lire

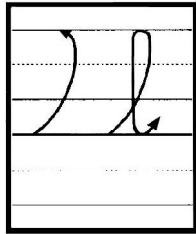

lu, li, lé, lè, lê, la, le, lo.

lé, lu, la, li, lo, le, lê, lè.

il, al, ul, ol.

ri, li ; ru, lu ; rue, lue ; rire, lire.

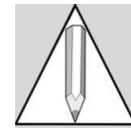

la, là, le, lu, lue, lire.

île, élu, rôle ; aléa, élire.

allé, allée, allô, allure.

il, oral, rural.



léa, léo, ali, élie, li, lili, lola, élora.

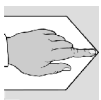

il, la, le ; il_a lu, il lira.

Consonnes nasales 1 : n/[n] (alvéolaire), un graphème simple pour un phonème simple

n/[n] la lune

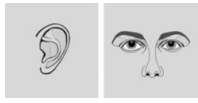

n, n la lune

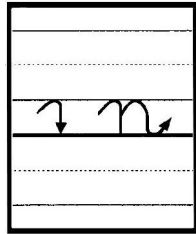

a = a la = la

☉ nu, ni, né, nè, nê, na, ne, no.

☉ lu, nu ; le, ne ; allée, année ; arène, alène.

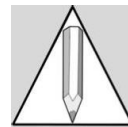

an, on



☉ ne, ni ; nu, nue ; né, née ; nul, nulle.

☉ une ; uni, unie ; la lune, la rène, la narine.

☉ une_année, une luronne ; annulé, annulée.

☉ une_urne ; il_orne ; orné, ornée.

☉ rire, lire, élire, unir, réunir, alunir.



rené, renée, anne, annie, anna, irène, irina, nora, nina, lana, lina, léna, léonie, aline, énora, loan, lorène, éléonore.



la, une ; l' = la, la_année = l'année ; il_a.

Consonnes nasales 2 : m/[m] (bilabiale), un graphème simple pour un phonème simple

m/[m] la malle



m, m

la malle

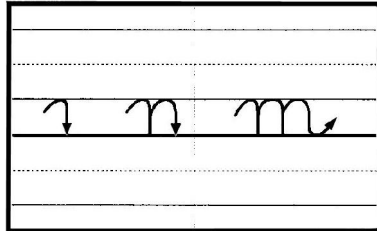
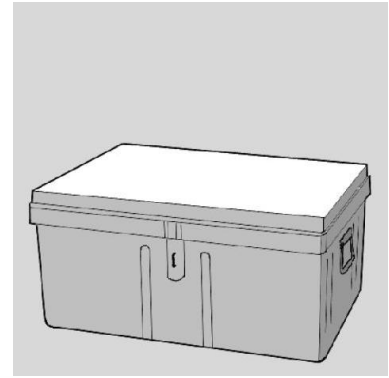

me, mu, mi, m~~è~~, m~~o~~, mé, ma, m~~ê~~.

am, im, om.

élu, ému ; rime, mime ; nul, mule ; mine, mime.

rame, lame, lime, mime, mire, mère, mare.

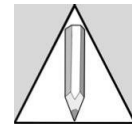

am, om



ma, me, mi, mamie, le mur, la mare, une manie.

la lime, une lame ; l'ami, l'animal ; il remue.

la ramure, une amarre ; il amène.

moral/immoral.

l'imam.

une arme, une larme, une alarme, l'orme.

mûr, moral, mural, ému, amère, molle, minime ; animé/inanimé.

Consonnes fricatives 3 : f/[f] (labiodentale, sourde), un graphème simple pour un phonème simple

f/[f] la fée



f, f

la fée

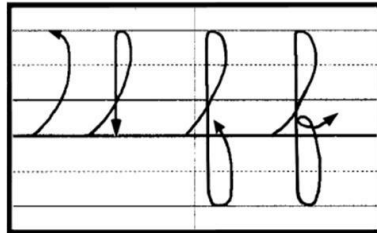

fu, fé, fo, fê, fi, fè, fy, fa, fe.

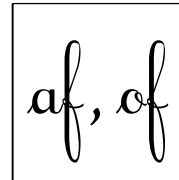
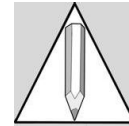

if, uf, of, af.

vi, fi ; vé, fé ; va, fa ; vu, fu ; vo, fo ; vè, fè ; ve, fe.



le fa, le fil, une fève, la fumée, la folie, le fémur.

le sofa, le refus ; une rafale, le safari.

affamé, affalé, affolé, affirmé.

l'if, le massif ; snif !

vif, vive ; massif, massive ; féminine, fané, final, folle.

finir, suffire.



fanny, sérafina, manaf.

Consonnes occlusives 4 : d/[d] (alvéolaire, sonore), un graphème simple pour un phonème simple

d/[d] le dé



d, d

le dé

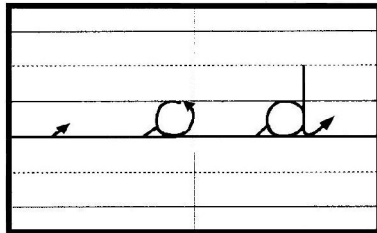
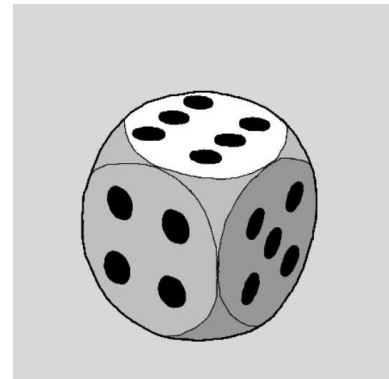

de, da, di, dé, dè, du, dy, dê, do.

ad, id, ud, od.

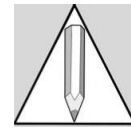

ad, od

ta, da ; to, do ; tu, du ; té, dé ; ti, di ; te, de.



la date, la dune, la dictée, une dalle ; il développe.

une ride, le code ; une idée, le midi, le radis, le radar.

madame, une épidémie, la fidélité ; il s'adapte.

l'additif, le caddie.

une corde ; il tarde, il admire ; pardi !

le sud/le nord ; l'accord, le canard.

demi, tardif, dur, ardu, fade, rude, vide, rapide, valide.

dire, devenir, définir, démolir, dormir.



david, adèle, lydie, nadine, rudy, alida, dalila, denis, ida, farid, farida, adda, aristide, ludovic, vladimir, nadir, dany, dima, fadi, adeline, amédée, sidonie, ovide.

Consonnes occlusives 5 : b/[b] (bilabiale, sonore), un graphème simple pour un phonème simple

b/[b] le bol



b, b

le bol

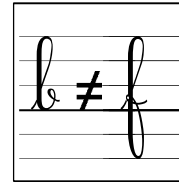
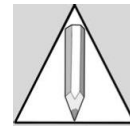
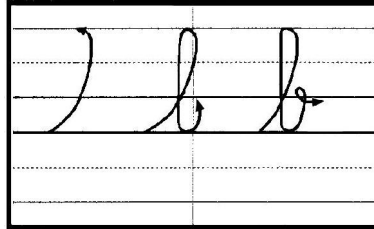
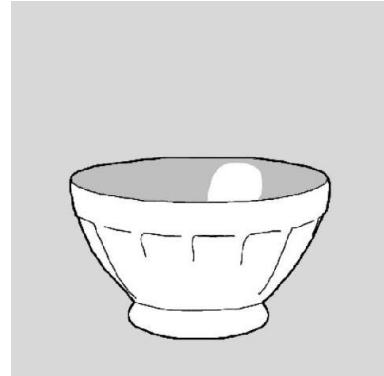

a r

- bo, bi, be, bé, bu, ba, bè, bê.
- pa, ba ; pi, bi ; pe, be ; pu, bu ; po, bo ; pé, bé ; pè, bè.
- du, bu ; do, bo ; dê, bê ; da, ba ; dé, bé ; di, bi ; de, be.



bo, bi, be, bé, bu, ba, bè, bê

ib, èb, ab, ob



- le bac, le but, la botte, une bavure ; il bascule.
- une robe, le cube, la syllabe ; l'alibi, le scarabée.
- une cabine, l'ébéniste ; il débarrasse.
- l'abbé.
- le bulbe, la barbe, le barbecue.
- snob.
- battu, abonné, banal, basse ; mobile/immobile.

Consonnes occlusives 6 : g/[g] (vélaire, sonore), un graphème simple pour un phonème simple, devant a, o, u.

g/[g] le garde

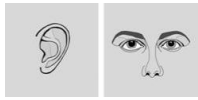

g, g le garde

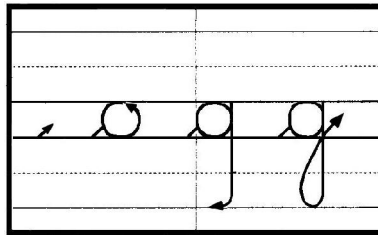

ga, go, gu.

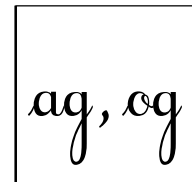
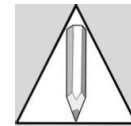

cu, gu ; ca, ga ; co, go.



la gare, une gomme, la garde, le gosse, le gala.

le régal, une saga, le rutabaga.

l'égalité, la pagode ; il regarde, il déguste.

l'organe, l'organiste, une virgule.

le gag.

gavé, garé, égal ; légal/illégal ; affirmatif/négatif.

garnir.



gad, igor, olga, magali, gustave, ségolène, gaspard, logan.

Consonnes fricatives 5 : ch/[ʃ] (postalvéolaire, sourde), un graphème complexe pour un phonème simple

ch/[ʃ] le chat



ch, ch le chat

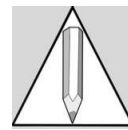
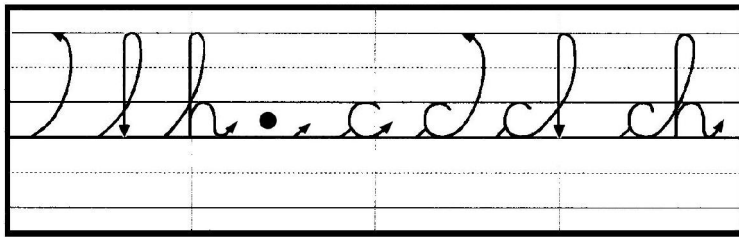
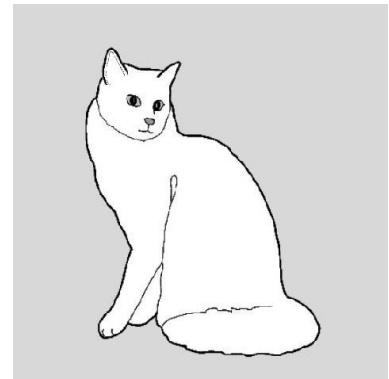

ach, och



cha, ché, chu, ché, chi, ché, cho, che.

je, che ; ju, chu ; ja, cha ; jè, ché ; jo, cho ; jé, ché.

vache, cache, coche, roche, ruche, bûche, bêche, mèche, moche, poche, pêche, rêche, riche, biche.



le choc, le char, la chute, le cheval, la chatte ; chut !

une bêche, la niche, la vache ; le fichu, la monarchie.

il déchire, il achète, il achève, il chuchote.

le match, une arche, le marché ; il marche.

l'almanach.

chéri, caché, moche, sèche, chère, taché, riche.

Consonnes occlusives 8 : gu/[g] (vélaire, sonore), un graphème complexe pour un phonème simple, devant e, i et y.

gu/[g] la guitare



gue, gui. la guitare

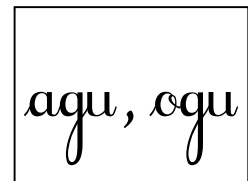
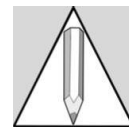
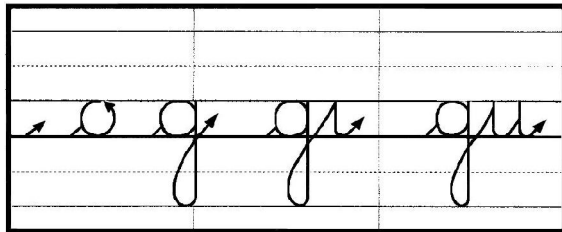

☉ vague, bague, bègue, bogue, dogue, dague, digue, ligue, figue, fugue.

☉ qui, gui ; quérir, guérir.



☉ le gué, le gui, le guide, la guitare.

☉ la bague, la fatigue, la synagogue ; le délégué.

☉ une marguerite.

☉ une algue, l'orgue ; il nargue.

☉ bègue, fatigué.

☉ guérir ; il vogue, il navigue, il élague.



guy, marguerite, guénolé, nagui.

Consonnes fricatives 6 : z/[z] (alvéolaire, sonore), un graphème simple pour un phonème simple

z/[z] le zigzag

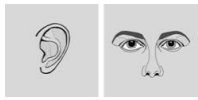

z, z

le zigzag

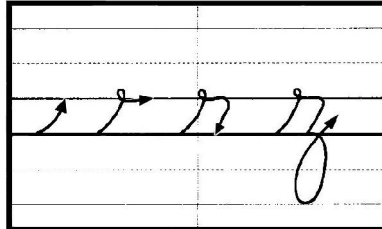
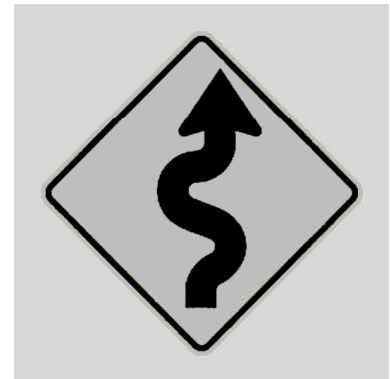

zu, zè, za, ze, zé, zi, zê, zo.

sa, za ; sé, zé ; so, zo ; sê, zê ; si, zi ; su, zu ; se, ze.

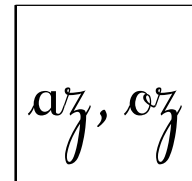
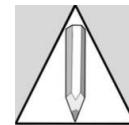

le zèle, le zigzag, la zizanie, la zibeline ; zut !

la gaze, le mélèze ; le colza, l'azur, le bazar.

l'azote, l'azalée, une lézarde, le gazoduc.

le gaz.

zélé, azuré, bizarre.



zoé, zita, lazare, suzanne, alyzée, aziz, zélie, razy, ramzy, zinédine, azzédine, aziza, soazig, bariza, mazarine, aliza.

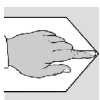

de la, du ; quatorze (14).

Consonnes nasales 3 : gn/[ɲ] (palatale), un graphème complexe pour un phonème complexe

gn/[ɲ] la cigogne

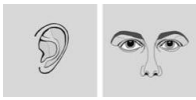

gn, gn la cigogne

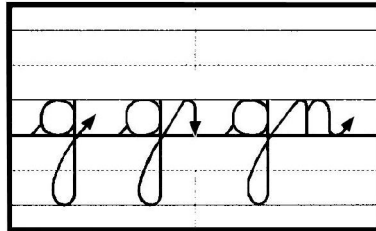
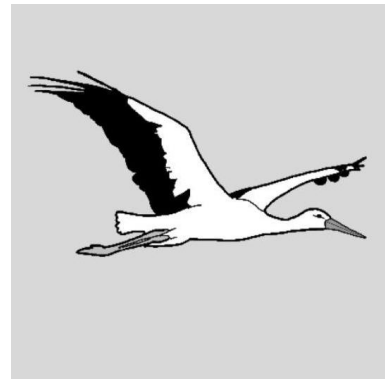

la panne, le pagne ; l'arène, le règne ; la ravine, la vigne ; la borne, le borgne.

la bague, le bagne ; la ligue, la ligne ; la digue, digne.



le pagne, le règne, le signe, le cygne ; il cogne, il gagne, il signe.

le guignol, le signal, le rossignol.

la signature, la cagnotte ; il ignore, il signale.

il épargne, il lorgne.

digne, ignare, aligné, signé, ignoré, borgne.



agnès, ignace.



papa signe le chèque.

Voyelles orales 4 : o, ô/[o] (semi-fermée, postérieure), deux graphèmes simples pour un phonème simple

le o fermé, ô/[o] le vélo

le vélo



le vélo, bravo !

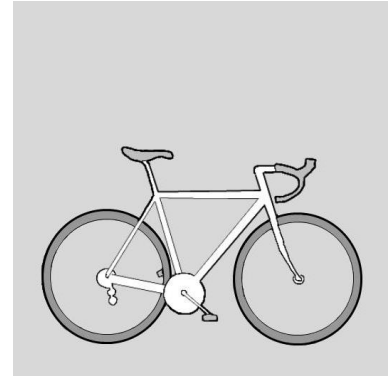

○ mille, mêlée, mêle, mal, molle, môle.

○ biche, bébé, bêche, basse, bosse, bobo.



○ le vélo, le judo, le lavabo, le zigoto, le casino.

○ la tôle, le pôle, la côte, le rôti, le diplôme ; il rôde.

○ la chose ; la prose/la poésie ; il ose, il dose, il pose.

○ une zone, une amazone, le silicone ; l'atome.

○ une fosse, le fossé.

○ le flot, le trot, le mot, le rot, le fagot, le dos, l'accroc.

○ gros, grosse ; clos, close ; sot, sotté ; drôle.



bruno, pablo, roméo, pédro, cléo, dino, lino, tino, nino, timéo, côme, pacôme, jérôme, margot, rose, rosalie, rosine, aquillino, aldo.

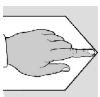

le vôtre, le nôtre ; zéro (0).

Voyelles orales 5 : a, â/[ɑ] (ouverte, postérieure), deux graphèmes simples pour un phonème simple

le a postérieur [ɑ], â/[ɑ] l'âne

l'âne

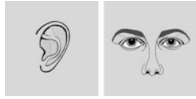

l'âne

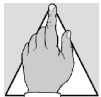
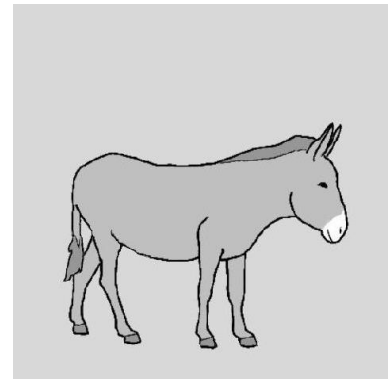

anne ≠ âne

⊙ mille, mêlée, mêle, mal, mâle, molle, môle.

⊙ biche, bébé, bêche, basse, bâche, bosse, bobo.



⊙ l'âme, l'âge, le crâne, le mât ; il se fâche, il mâche.

⊙ une fable, le sable, le sabre, le cadre.

⊙ le cas, le pas, le tas, l'amas, le repas.

⊙ il casse, il passe, il tasse, il amasse ; la classe.

⊙ la case, le vase, le rasage, la topaze.

⊙ las, gras, mâle, lâche, âgé, écrasé ; passif/actif.

⊙ pâlir ; bâtir/démolir.

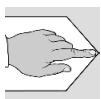

il a été taché.

Voyelles orales 22 : ou/[u] (fermée, postérieure), un graphème complexe pour un phonème simple

ou/[u] la poule

la poule

ou

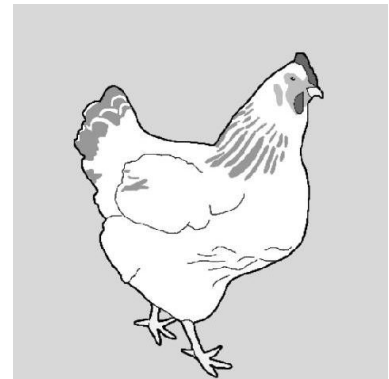

i, é, è, a, e, o, ou.

- mille, mêlée, mêle, mal, mâle, molle, môle, moule.
- si, su, sous ; vie, vu, vous ; dis, du, doux ; lit, lu, loup ; nid, nu, nous ; riz, rue, roux.
- cire, sur, sourd ; bile, bulle, boule ; mille, mule, moule.
- voter, vouêter ; coter, coûter ; dégoter, dégoûter.



a r

- le cou, le doudou, le verrou ; la roue, la boue, la joue.
- le goût, l'égout ; la toux, l'époux ; la tour, l'amour.
- un ouvrier ; une bougie, le souper, le boucher.
- le souvenir/l'oubli ; l'aller/le retour.
- un bijou, des bijoux ; un chou, des choux ; un genou, des genoux ; un joujou, des joujoux ; un pou, des poux.
- ouf ! oups ! boum ! miaou ! plouf ! vroom ! atchoum !
- doux, roux, court, sourd, rouge, souple, double.
- dur/mou ; léger/lourd ; flou/net.
- vous marchez, vous poussez, vous pouvez, vous allez.

Semi-voyelles (ou semi-consonnes) 4 : le *ou* bref ; ou/[w], devant une voyelle

le ou bref ; ou/[w] ; la chouette

la chouette

ou

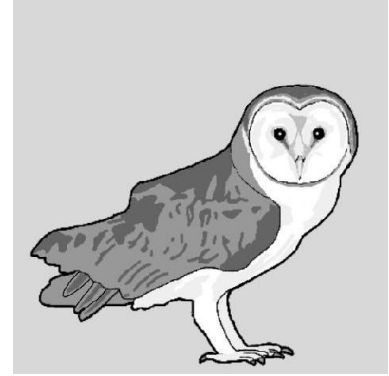

la buée, la bouée ; lui, louis ; fuir, fuir ;
muette, la mouette ; une nuée, noué ; la ruée, roué.



a r

le fouet, le jouet, une alouette, la chouette.

un couac, la douane, la gouache, le bivouac ; ouaf !

doué, secoué, dévoué, réjouir, épanouir.

jouer, nouer, secouer, se réjouir, s'évanouir.

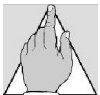

la brouette.

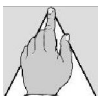

qu/[kw] : le square, la quetsche, une aquarelle, un
quiz, un quad ; aquatique.



gu/[gw] : le jaguar, l'iguane.



louis, louise, édouard, fouad, anouar, souad,
moui, naouel, aouatif.

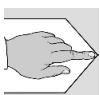

l'ouest/l'est.

Semi-voyelles (ou semi-consonnes) 5 : le *ou* bref ; *oi*/[wa], un graphème complexe pour un phonème complexe

Le *ou* bref ; *oi*/[wa] : la poire

la poire

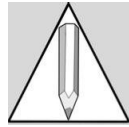

ai ≠ oi

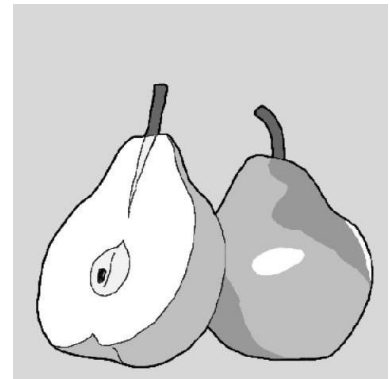

oi/[oua]

sa, *soi* ; pas, *pois* ; la, *loi* ; rat, *roi* ;
cas, *quoi* ; val, *voile* ; bar, *boire* ; par, *poire* ; fard, *foire*.



a r

le *roi*, la *loi*, une *paroi* ; la *joie*, la *soie*, une *proie* ; il nettoie, il *aboie*, il *déploie*.

une *fois*, une *croix*, un *toit*, un *doigt*, un *pois*.

un *poil* ; le *soir*, le *tiroir* ; la *foire*, la *poire* ; le *territoire*.

froid, *noir*, *oisif*, *moite*, *droitier* ; *droit*/*courbe* ; *étroit*/*large* ; *éloigné*/*proche* ; *adroit*/*maladroit*.

voir, *avoir*, *savoir*, *devoir*, *pouvoir*, *vouloir*, *boire*, *croire*, *choisir* ; *s'asseoir*/*se lever* ; *noircir*/*éclaircir*.



benoît, *grégoire*, *sidoine*, *soizic*, *victoire*, *éloi*.



oe/[wa] : la *moelle*.



oê/[wa] : un *poêle* à *bois*, une *poêle* à *frire*.

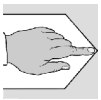

(me) *moi*, (te) *toi*, (se) *soi* ; *trois* (3), *troisième* ; *quoi*.

Voyelles nasales 2 : on/[ɔ̃], un graphème complexe pour un phonème simple

on/[ɔ̃] le pont

le pont

on

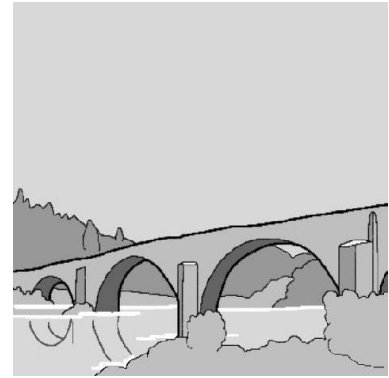

⊙ nos, non ; rot, rond ; lot, long ;
mot, mon ; sot, son ; vos, vont ; tôt, ton ; dos, don.

⊙ bonne, bon ; il donne, le don ; la nonne, non ; il sonne,
le son ; il tonne, le ton ; yvonne, yvon.



a r

⊙ l'ondée, un ongle, un oncle ; la bonté, le bonze.

⊙ le son, le jeton, le savon, une cloison, un poêlon.

⊙ un boulon, un bouton, un mouton, un croûton.

⊙ le bonjour/le bonsoir ; la question/la réponse.

⊙ blond, rond, fond ; foncé/clair ; long/court.

⊙ monter, montrer, songer, bondir, fondre, conserver ;
continuer/arrêter ; questionner/répondre.

⊙ nous marchons, nous parlons, nous pouvons.

⊙ verbe être : nous sommes, vous êtes, ils sont.

⊙ verbe avoir : nous avons, vous avez, ils ont.



le nom, nommer ; le pronom ; le comte.

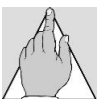

c/[g] : second, seconde, secondaire.



l'oignon.

Voyelles nasales 3 : an/[ã], un graphème complexe pour un phonème simple

an/[ã] ? le banc ?

le banc

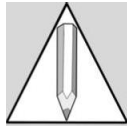

an ≠ on

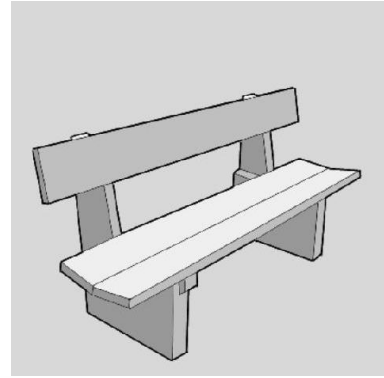

à, an, on ; sa, sans, son ;

ta, tant, ton ; bas, banc, bon ; rager, ranger, ronger.

plane, plan ; romane, roman ; la gitane, le gitan ; une cabane, un caban ; la tisane, l'artisan.



un flan, un plan, un élan, un cadran, le Coran.

un angle, une ancre, une angine, une antenne.

le sang, la sangle, la langue, le manche, la mésange.

la maman/le papa ; le grand-père/la grand-mère ;
la tante/l'oncle ; la chance/la malchance.

anglais, allemand, irlandais, protestant, musulman.

bon/méchant ; grand/petit ; ignorant/savant.

manger, changer, manquer, lancer ; avancer/reculer ;
demander/répondre ; commander/obéir.

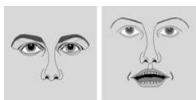

Chantal, Jean, Blandine, Lilian, Alban, André, Amandine, Antoine, Yvan, Angèle, Alexandre, Alexandra, Sandra, Sandrine, Florian, Titouan, Solange, Roland, Bertrand, Armand, Francis, Fernand, Ferdinand, Tanguy, Gontran, Garance, Candice. Samson, Adam. La France.

Voyelles nasales 5 : in/[ɛ̃], un graphème complexe pour un phonème simple

in/[ɛ̃] le raisin

le raisin

in

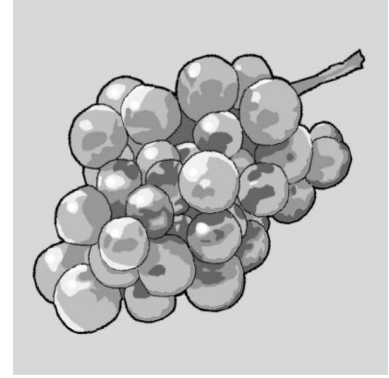

vie, vin ; radis, radin ; écrit, écrin.

long, lent, lin ; vont, vent, vin ; ponce, panse, pince.

lait, lin ; craie, crin ; paix, pin ; marais, marin.

fine, fin ; ravine, ravin ; marine, marin.



le lin, le vin, le pin, un brin ; la fin/le début.

l'index, l'instant, l'intérêt, l'incendie, l'intestin.

le vaccin, le rabbin, le cousin ; le matin/le soir.

la seringue, un cintre, un cylindre, une épingle ;
le singulier/le pluriel.

intact, intrépide, indemne ; juste/injuste ; fini/infini ;
mince/épais ; masculin/féminin ; externe/interne.



une syncope, la syntaxe, le lynx, le larynx.

informer, insister, inviter, intéresser, introduire ;
interdire/permettre ; interroger/répondre.



Martin, Quentin, Colin, Justin, Séverin, Firmin,
Corentin, Vincent, Valentin, Florentin, Gabin, Constantin,
Marcellin, Saturnin, Isalinde, Antonin ; Joachim.

Voyelles nasales 8 : ain/[ɛ̃], un graphème complexe pour un phonème simple

ain/[ɛ̃] ? le pain ?

le pain

in, ain

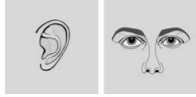
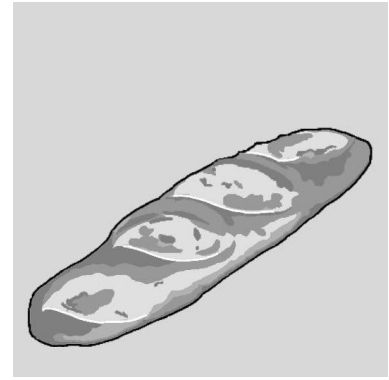

● naïne, nain ; saine, sain ; vaine, vain ;
la traîne, le train ; la graine, le grain ; vilaine, vilain.



a r

● la main, le bain, le train, le gain, le grain.
● une plainte, une crainte, une contrainte.
● certain, vilain, américain ; urbain/rural ; nain/géant.
● la main, manier ; le pain, panifier ; le gain, gagner ;
le bain, baigner ; le train, traîner.

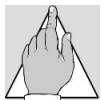

le daim ; la faim, affamé ; un essaim, essaimer.

● plaindre, craindre, vaincre, convaincre, maintenir,
contraindre ; avoir faim/être rassasié.



Romain, Alain, Sylvain, Germain, Urbain ;
Ghislain.

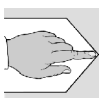

je le lui rapporte.

Voyelles nasales 9 : ein/[ɛ̃], un graphème complexe pour un phonème simple

ein/[ɛ̃] ? le peintre ?

le peintre

in, ain, ein

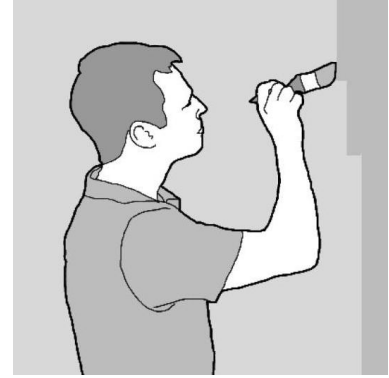

● pleine, plein ; il freine, le frein ; la reine, le rein ;
il peigne, il peint ; ils éteignent, il éteint.



- le rein, le sein, le frein, un terre-plein, un trop-plein.
- une feinte, la ceinture, le teinturier ; une empreinte.
- serein ; peint, teint, atteint, éteint ; plein/vide.
- peindre, teindre, geindre, atteindre ; éteindre/allumer.

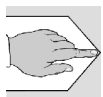

il l'a peint, il l'a peinte.



Regarde le mur que Germain a peint en jaune !

Regarde la table que Germain a peinte en jaune !

Qui trop embrasse, mal étreint.

Urbain a une jolie ceinture en cuir brun.

Barbara est enceinte : elle attend un bébé.

Maman allaite son bébé en lui donnant le sein.

Voyelles nasales 10 : oin/[wɛ̃], un graphème complexe pour un phonème complexe

oin/[wɛ̃] le poing

le poing

in, ain, ein, oin

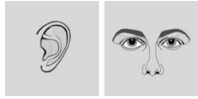

○ quoi, coin ; loi, loin ; moi, moins.

○ juin, joint ; le suint, le soin.



○ le foin, le coin ; le conjoint ; une pointe, le poinçon.

○ pointu, moindre ; lointain/proche.

○ le soin, soigner ; loin, éloigner ; le joint, joindre.

○ coincer, pointer, poinçonner, rejoindre, amoindrir.



Baudoin.



Une **phrase** commence par une lettre majuscule **et** se termine par un point.

Papi a pris de l'embonpoint.

Quoi que tu fasses, fais-le avec soin !

Le cognassier est un arbre qui donne des coings.

Sophie a son bureau dans un coin de sa chambre.

Alain avait dans son poing une poignée de bonbons.

Voyelles nasales 11 : ien/[jɛ̃], un graphème complexe pour un phonème simple, notamment en fin de mot après *i, é, y*

ien/[jɛ̃] ? le chien ?

le chien

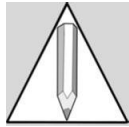

ien ≠ ein

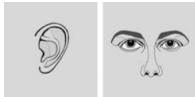
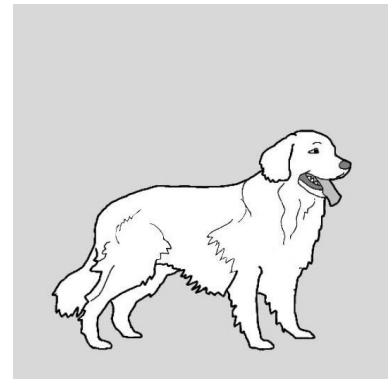

⊙ la chienne, le chien ; la mienne, le mien ;
la gardienne, le gardien ; la lycéenne, le lycéen.



⊙ le lien, un entretien, le maintien, un amphibien.
⊙ un lycéen, un examen ; un agenda, l'appendicite.
⊙ aérien, terrien, quotidien, italien ; ancien/nouveau.
⊙ je tiens, je maintiens, je viens, je me souviens.



Julien, Bastien, Sébastien, Émilien, Damien,
Lucien, Adrien, Gatien, Fabien, Aurélien, Maximilien,
Cyprien, Félicien, Victorien, Donatien ;
Benjamin, Venceslas.

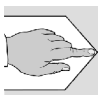

le mien, les miens ; le tien, les tiens ; le sien, les siens ; rien.

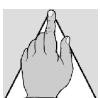

Julien **et** Lucien te convient à la fête (convier : ils convient). Cela te convient ? (convenir : il convient).

Voyelles orales 26 : eu/[ø], un graphème complexe pour un phonème simple

eu/[ø] ? le feu ?

le feu

eu



⊙ j'ai pu, je peux, je perds, je pars,
je passe, je porte, je pose, je pousse.

⊙ pé, peu, pot ; fée, feu, faux ; dé, deux, dos ;
ses, ceux, sot ; et, eux, aux ; mes, meut, mot.

⊙ de, deux ; demain, deux mains ; je, jeu ; je dis, jeudi ;
ce, ceux ; cela, ceux-là ; le rot, l'euro.



a r

⊙ le jeu, un dieu, un lieu, un pneu ; le neveu/la nièce.

⊙ un creux, un preux, un freux ; le ciel, les cieux.

⊙ la queue, une lieue, la banlieue.

⊙ un euro ; un jeûe, la meule, la meute, le bleuet.

⊙ creux, creuse ; peureux/courageux ; nerveux/calme ;
dangereux/inoffensif ; lisse/rugueux ; européen.

⊙ vieux.  bleu, blee.

⊙ bleuir, pleuvoir, ameuter, beugler ; vouloir : je veux, tu
veux, il veut ; pouvoir : je peux, tu peux, il peut.



œu/[ø] : un voeu, un noeud ; des œufs, des boœufs.

eu/[œ] ? la fleur ?

la fleur

eu

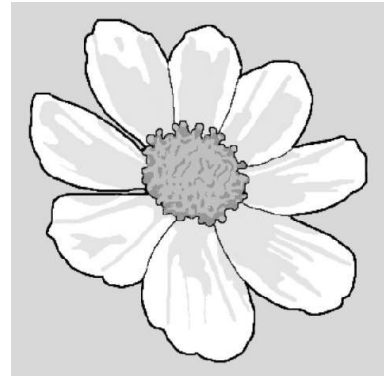

⊙ j'ai pu, je peux, j'ai peur, je pars, je passe, je porte, je pose, je pousse.

⊙ il pleut, il pleure ; un peu, une peur.

⊙ sel, seul, sol ; l'air, leur, l'or ; flair, fleur, flore.



a r

⊙ le scieur, le pasteur ; la valeur ; la longueur/la largeur.

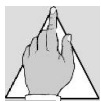

une demeure ; le beurre, un leurre.

⊙ le déjeuner, le meuble, un immeuble, la gueule.

⊙ le coiffeur, la coiffeuse ; l'acteur, l'actrice.

⊙ neuf, neuve ; rieur, rieuse ; plusieurs, aveugle ; vieux/neuf ; vieux/jeune ; seul/nombreux ; intérieur/extérieur, inférieur/supérieur ; mineur/majeur.



œu/[œ] : le cœur ; la sœur/le frère ; un œuf, des œufs ; un bœuf, des bœufs.

⊙ meubler, pleurer, déjeuner, beurrer, abreuver, écoeurer, manœuvrer ; ils veulent, ils peuvent.

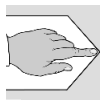

leur (à eux, elles) ; leur, leurs ; neuf (9), dix-neuf (19).